

# DBTRI 9110 IXL

Dunstabzugshaube (Insel/120cm)

**Bauknecht**

Für mich und mein Zuhause



passion



## TOP 4

- Inselesse aus hochwertigem iXelium®; zur freihängenden Montage über eine Kochinsel
- Für Abluft- und Umluftbetrieb geeignet
- Effizient, geräuscharm und reinigungsfreundlich durch Randabsaugung
- 1 leistungsstarker Lüftermotor mit Doppelabsaugung, 3 Leistungsstufen inkl. Intensiv-Stufe

IXELIUM

DBTRI 9110 IXL

EAN 40 11577 66148 4

## BAUART

- Inselesse aus hochwertigem iXelium®; zur freihängenden Montage über eine Kochinsel
- Für Abluft- und Umluftbetrieb geeignet

## WPRO-ZUBEHÖR (OPTIONAL)

- terrabianca Putzstein  
UNC502, EAN 8015250613858

## AUSSTATTUNG

- Besonders effizient, geräuscharm und reinigungsfreundlich durch **Randabsaugung**
- Steuerung über Touch-Control
- Kochstellenbeleuchtung LED, 4x12 Watt
- 1 leistungsstarker Lüftermotor mit Doppelabsaugung, 3 Leistungsstufen inkl. Intensiv-Stufe
- LED Anzeige für die eingestellten Leistungsstufen
- Steuerung über Touch-Control

## ZUBEHÖR

- Montage- und Befestigungsmaterial
- 1 Aluminium-Fettfilter, auswaschbar

## ALS SONDERZUBEHÖR LIEFERBAR

- Aktivkohlefilter für den Umluftbetrieb AMC 072

## VERBRAUCHSWERTE

- Jahresenergieverbrauch: 58 kWh
- Energieeffizienzklasse A<sup>1</sup>

## TECHNISCHE DATEN

- Gebläseleistung im Abluftbetrieb: **max. Normalstufe 603 m<sup>3</sup>/h, Intensivstufe 779 m<sup>3</sup>/h**
- Betriebsgeräusch im Abluftbetrieb: min. 56 – max. 72 dB/A
- Außenmaße (HxBxT): 1150x1198x450 mm
- Gesamte Gerätehöhe verstellbar von 830 bis 1005 mm
- Abluftstutzen Ø 150 mm
- **Mindestabstand zum Elektrokochfeld 500 mm**
- **Mindestabstand zum Gaskochfeld 650 mm**

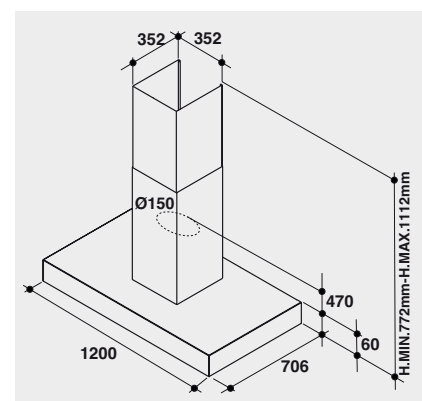

<sup>1</sup> Energieeffizienzklassen-Spektrum von A+++ bis D